

AVIO



GIDEA

GAROFOLI
GROUP

new generation doors

Made in Italy, dal 1968.

Gidea. Ricerca, innovazione, qualità: i must di un'azienda giovane e dinamica che ha affermato in tempi brevissimi la propria produzione. Sviluppata su un'area 40.000 metri quadrati coperti, Gidea rappresenta la proiezione del gruppo Garofoli nel mercato più giovane, con proposte che soddisfano ad un tempo esigenze qualitative ed estetiche. L'offerta di Gidea modifica e modernizza il concetto di porta, trasformando semplici separatori d'ambiente in dinamici elementi dell'arredo abitativo.

Gidea. Research, innovation, quality: imperative characteristics for a young and dynamic company which has rapidly affirmed its production line. Gidea has a 40,000 square meter facility and is the branch of the Garofoli group which targets a younger market with proposals to respond to qualitative and aesthetic needs. The Gidea offer modifies and modernizes the door concept, transforming simple room separators into dynamic elements of interior decorating for the home.

Gidea. Recherche, innovation, qualité : les atouts indispensables d'une entreprise jeune et dynamique, qui a très vite imposé sa production. Implantée sur une superficie de 40 000 mètres carrés couverts, Gidea est la projection du groupe Garofoli sur le marché plus jeune, avec des propositions qui répondent aux exigences de qualité et d'esthétique. L'offre de Gidea modifie et modernise le concept de porte, transformant de simples séparateurs d'espace en éléments de décoration dynamiques.

Gidea. Estudio, innovación, calidad: objetivos principales de una empresa joven, dinámica, que ha afirmado su producción en muy poco tiempo. En un área de 40.000 metros cuadrados cubiertos, Gidea representa la proyección del grupo Garofoli en el mercado más joven, con propuestas que satisfacen las exigencias cualitativas y estéticas a la vez. La oferta de Gidea transforma y moderniza el concepto de puerta, convirtiendo simples divisores de ambientes en elementos dinámicos de la decoración residencial.

Gidea. Ricerca, innovazione, qualità: i must di un'azienda giovane e dinamica che ha affermato in tempi brevissimi la propria produzione. Sviluppata su un'area 40.000 metri quadrati coperti, Gidea rappresenta la proiezione del gruppo Garofoli nel mercato più giovane, con proposte che soddisfano ad un tempo esigenze qualitative ed estetiche. L'offerta di Gidea modifica e modernizza il concetto di porta, trasformando semplici separatori d'ambiente in dinamici elementi dell'arredo abitativo.

Gidea. Исследования, инновация, качество: в этом заключаются основные преимущества молодежной и динамичной компании, утвердившей свою продукцию на рынке в кратчайшие сроки. Gidea - это компания группы Garofoli, которая располагается на площади более 40 000 квадратных метров, обращается к молодежной публике и предлагает изделия, удовлетворяющие одновременно требованиям качества и эстетики. Продукция Gidea изменяет и обновляет само понятие двери, превращая средства для разделения интерьеров в главные элементы отделки жилья.

g.c.

esent:

1951 Schottlander

sculptor, the two
interconnected. As
Schottlander was
in his sculptures
and sleek sculptural

lander's work: an
re a handyman, he
s combined with a
The shade is also
ed in mid-air. It is
ng and chasing
orker's leventory
sculptor's eye to
symmetrical and
lights, with their
ance, reveal some
and 'empty'. And
defy the laws of
is an invitation to
iciously balanced



Porta a battente modello ALIA 1PA, colore olmo grigio. Maniglia Area51, cromo satinato.

Hinged door, mod. ALIA 1PA, olmo grigio. Handle mod. Area51, satin finish chrome.

Porte à battant modèle ALIA 1PA, couleur olmo grigio. Poignée Area51, chrome satiné.

Puerta batiente modelo ALIA 1PA, color olmo grigio. Manilla Area51, cromo satinado.

Flügeltür Modell ALIA 1PA in olmo grigio. Drücker Area51 in Chrom satiniert.



AVIO

L'irresistibile fascino della semplicità

Pensata per ambienti disinvolti, la collezione Avio tratteggia un minimalismo sobrio e delicato, vero concentrato di funzionalità e stile. E' la finitura OLMO, nella versione ghiaccio, grigio e sabbia, a diventare protagonista della collezione di porte in laminato Gidea, che oggi si propone con una nuova veste e nuovi dettagli per incontrare i desideri di un pubblico che ama mixare stile e accessibilità. Una collezione dalla filosofia minimal, resa ancora più impeccabile dalle cerniere a bilico, le mostrine da 88 mm e la venatura orizzontale, dettaglio che conferisce alla porta un'estetica ancora più glamour.

Created for casual settings, the Avio collection bespeaks a sober, delicate minimalism: an infusion of functionality and style. This collection of doors in Gidea laminate revolves around the ELM finish, in the ice, grey and sand versions. The collection is proposed in a new version with new details to meet the desire of a public that loves mixing style and convenience. An impeccable collection with a minimalist philosophy, enhanced by a swivel hinge, 88 mm mountings and a horizontal grain - a detail that gives the door an even more elegant look.

Conçue pour des intérieurs décontractés, la collection Avio propose un minimalisme sobre et délicat, un pur concentré de fonctionnalité et de style. La finition ORME, dans la version glace, gris et sable, devient la vedette de la collection de portes en stratifié Gidea, relookée et enrichie de nouveaux détails pour répondre aux exigences d'un public qui aime mélanger style et accessibilité. Une collection à la philosophie minimaliste, encore plus impeccable grâce aux charnières à pivot, aux couvre-joints de 88 mm et aux veines horizontales, détail qui apporte une esthétique encore plus glamour.

Concebida para ambientes informales, la colección Avio delinea un minimalismo sobrio y delicado, auténtico concentrado de funcionalidad y estilo. En las variantes hielo, gris y arena, el acabado Olmo se convierte en el protagonista de la colección de puertas laminadas Gidea, que hoy se presenta con una nueva imagen y detalles que responden a los deseos de quienes adoran combinar el estilo con la asequibilidad. Una colección de alma minimalista, aún más impecable con las bisagras basculantes, los tapajuntas de 88 mm y el detalle del veteado horizontal, que confiere a la puerta un aspecto más glamuroso.

Die Kollektion Avio überzeugt mit unaufdringlichem Minimalismus und einem Maximum an Funktionalität und Stil - genau das Richtige für ein Ambiente mit ungezwungener Atmosphäre. Im Mittelpunkt dieser Laminattüren-Kollektion von Gidea steht das Finish ULME in den Versionen Eis, Grau und Sand. Damit präsentiert sich Avio in einem neuen Gewand, aber auch mit neuen Details, und wendet sich an alle, die nach einem harmonischen Mix aus Stil und Funktionalität suchen. Der minimalistische Anspruch wird durch Kippscharniere und 88 mm-Blenden zusätzlich unterstrichen, und die horizontale Maserung verleiht der Tür eine extravagante Optik.

Коллекция Avio, созданная для непринужденных интерьеров, предлагает сдержанный и умеренный минимализм, объединяющий функциональность и стиль. Отделка ВЯЗ в вариантах ледяной, серой и песочной играет главную роль в коллекции ламинатных дверей Gidea, которая сегодня предлагается в новом оформлении и с новыми деталями для удовлетворения ожиданий публики, стремящейся сочетать стиль с доступной ценой. Минималистская эстетика коллекции дополнительно подчеркнута поворотными петлями, наличниками размером 88 мм и горизонтальным рисунком ламината, который придает двери еще более привлекательный вид.



A sinistra, porta a battente modello VILIA 1L, colore olmo ghiaccio. Maniglia Area51, cromo satinato. A destra armadiatura Miria 4 ante a battente, versione Filomuro, colore olmo ghiaccio. Maniglioni T390, cromo satinato. Battiscopa 70 mm, colore olmo ghiaccio. Parquet Garofoli rovere decapè.

To left, hinged door, mod. VILIA 1L, olmo ghiaccio. Area51 handle, satin finish chrome. To right, Miria 4 wardrobe system, hinged doors, Filomuro trim, olmo ghiaccio. T390 handles, satin finish chrome. 70 mm skirting board in olmo ghiaccio. Garofoli parquet flooring in pickled oak.

A gauche, porte à battant modèle VILIA 1L, couleur olmo ghiaccio. Poignée Area51, chrome satiné. A droite, armoire Miria 4 portes à battant, profil Filomuro, couleur olmo ghiaccio. Grandes poignées T390, chrome satiné. Plinthe 70 mm, couleur olmo ghiaccio. Parquet Garofoli chêne décapé.

A la izquierda, puerta batiente modelo VILIA 1L, color olmo ghiaccio. Manilla Area51, cromo satinado. A la derecha, armario Miria 4 de puertas batientes con perfil Filomuro, color olmo ghiaccio. Manillones T390, cromo satinado. Zócalo de 70 mm, color olmo ghiaccio. Parquet Garofoli roble decapè.

Links eine Flügeltür Modell VILIA 1L in olmo ghiaccio. Drücker Area51 in Chrom satiniert. Rechts ein mauerbündiger Schrankverbau Miria mit 4 Flügeltüren, Filomuro-Profile, olmo ghiaccio. T390-Griffe, Chrom satiniert. 70 mm Wandschwellen in olmo ghiaccio. Garofoli-Parquetboden in gebeiztem Eichenholz.



Essenzialmente bella.
Semplicemente versat



Porta a battente modello VILIA 1L, colore bianco venato. Maniglia Area51, cromo satinato.
Hinged door, mod. VILIA 1L, bianco venato. Area51 handle, satin finish chrome.
Porte à battant modèle VILIA 1L, couleur bianco venato. Poignée Area51, chrome satiné.
Puerta batiente modelo VILIA 1L, color bianco venato. Manilla Area51, cromo satinado.
Flügeltür Modell VILIA 1L in bianco venato, Drücker Area51 in Chrom satiniert.
Распашная дверь модели VILIA 1L, цвет bianco venato. Ручка Area51, сатиновый хром.



Porta a battente modello QUINTIA 5F, colore olmo sabbia. Maniglia Area51 cromo satinato. Battiscopa 70 mm, colore olmo sabbia. Parquet Garofoli rovere pietra
Hinged door, mod. QUINTIA 5F, olmo sabbia. Area51 handle, satin finish chrome. 70mm skirting board in olmo sabbia. Garofoli parquet flooring in stone oak.
Porte à battant modèle QUINTIA 5F, couleur olmo sabbia. Poignée Area51, chrome satiné. Plinthe 70 mm, couleur olmo sabbia. Parquet Garofoli chêne pierre.



Porta a battente modello SOBRIA 2B, lato a spingere, colore bianco. Maniglia Area51 cromo satinato.

Hinged door, mod. SOBRIA 2B, push side, bianco finish. Satin finish chrome Area51 handle.

Porte à battant modèle SOBRIA 2B, côté à pousser, couleur bianco. Poignée Area51, chrome satiné.

Puerta batiente modelo SOBRIA 2B, lado de empujar, color bianco. Manilla Area51, cromo satinado.

Flügeltür Modell SOBRIA 2B, Farbe bianco. Drücker Area51 in Chrom satiniert.

Распашная дверь модели SOBRIA 2B, сторона открытия от себя, цвет bianco. Ручка Area51, сатинированный хром.





La nitida bellezza di esser
dal sapore scandinavo



Porta a battente modello VILIA 1L, colore rovere sbiancato. Maniglia Area51 cromo satinato. Battiscopa 70 mm, colore rovere sbiancato.
Hinged door, mod. VILIA 1L, rovere sbiancato. Area51 handle, satin finish chrome, 70mm skirting board in rovere sbiancato.
Porte à battant modèle VILIA 1L, couleur rovere sbiancato. Poignée Area51, chrome satiné. Plinthe 70 mm, couleur rovere sbiancato.
Puerta batiente modelo VILIA 1L, color rovere sbiancato. Manilla Area51, cromo satinado. Zócalo de 70 mm, color rovere sbiancato.
Flügel Tür Modell VILIA 1L in rovere sbiancato. Drücker Area51 in Chrom satiniert. 70 mm hohe Sockelleiste in der Farbe rovere sbiancato.
Распашная дверь модели VILIA 1L, цвет rovere sbiancato. Ручка Area51, сатинированный хром. Плинтус 70 мм, цвет rovere sbiancato.

Porta a battente modello ZINIA IV, con vetro trasparente, e porta modello FILIA 1F, colore olmo ghiaccio. Battiscopa 70 mm, colore olmo ghiaccio.
Maniglia Sirio inox.
Hinged door model ZINIA IV, with transparent glass, and door model FILIA 1F, olmo ghiaccio finish. Skirting board size 70 mm, olmo ghiaccio finish.
Sirio model handle, color Inox.
Porte à battant modèle ZINIA IV, avec vitrage transparent et porte modèle FILIA 1F, couleur olmo ghiaccio. Plinthe 70 mm, couleur olmo ghiaccio.
Poignée modèle Sirio, couleur inox
Puerta batiente modelo ZINIA IV, con vidrio transparente, y puerta modelo FILIA 1F, color olmo ghiaccio. Zócalo 70 mm, color olmo ghiaccio.
Manija modelo Sirio, color Inox
Flügeltür Modell ZINIA IV mit transparentem Glas und Tür Modell FILIA 1F in der Farbe olmo ghiaccio. Sockelleiste 70 mm, Farbe olmo ghiaccio.
Türklinke Modell Sirio, Farbe Inox.
Распашная дверь модель ZINIA IV, с прозрачным стеклом, и дверь модель FILIA 1F, цвет olmo ghiaccio. Плинтус 70 мм, цвет olmo ghiaccio.
Ручка модели Sirio inox цвета.

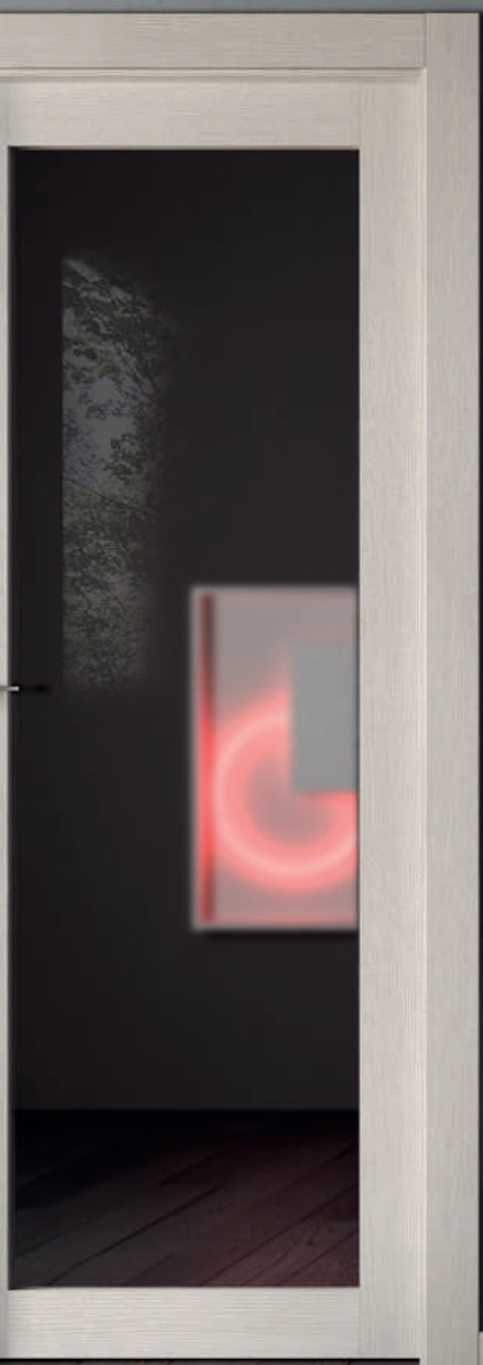



Porta a battente modello KIVIA 1V2015, con vetro Madras, colore olmo sabbia. Battiscopa 70 mm, colore olmo sabbia. Maniglia
Hinged door model KIVIA 1V2015, with Madras glass, olmo sabbia finish. Skirting board size 70 mm, olmo sabbia finish. Link model handle
Porte à battant modèle KIVIA 1V2015, avec vitrage Madras, couleur olmo sabbia. Plinthe 70 mm, couleur olmo sabbia. Poignée modèle
Puerta batiente modelo KIVIA 1V2015, con vidrio madrás, color olmo sabbia. Zócalo 70 mm, color olmo sabbia. Manija modelo Link, cromada
Flügel Tür Modell KIVIA 1V2015 mit Madras-Glas, Farbe olmo sabbia. Sockelleiste 70 mm, Farbe olmo sabbia. Türklinke Modell Sirio, satiniert
Распашная дверь модель KIVIA 1V2015, со стеклом Madras, цвет olmo sabbia. Плинтус 70 мм, цвет olmo sabbia. Ручка модели Link сатинованная

Interpretazioni stilistiche
minimali esaltano
ambienti contemporanei.



Attente modello VILIA 1L, lato a tirare, colore bianco. Maniglia Area51 laccata nera. Cerniera centrale disponibile come optional
Hinged door, mod. VILIA 1L, pull side, white. Black lacquered Area51 handle. Close-up of the optional center hinge.
Porte à battant modèle VILIA 1L, côté à tirer, couleur blanc. Detail de la charnière centrale disponible en option.
Puerta batiente modelo VILIA 1L, lado de apertura, color blanco. Manilla Area51, lacado negro. Detalle de la bisagra central optional.
Flügeltür Modell VILIA 1L in Weiß. Drücker Area51, zugseitig, schwarz lackiert. Detail des optionalen mittleren scharniers.
ь модели VILIA 1L, сторона к себе, белый цвет. Ручка Area51, черная лакировка. Деталь центральной петли, поставляемой по заказу.

Attente modello VILIA 1L, lato a spingere, colore bianco. Maniglia Area51 laccata nera. Parquet Garofoli rovere laccato bianco.
Hinged door, mod. VILIA 1L, push side, white. Black lacquered Area51 handle. Garofoli parquet in white lacquered oak.
Porte à battant modèle VILIA 1L, côté à pousser, couleur blanc. Poignée Area51 laquée noire. Parquet Garofoli chêne laqué blanc.
Puerta batiente modelo VILIA 1L, lado de empujar, color blanco. Manilla Area51, lacado negro. Parquet Garofoli roble lacado blanco.
Flügeltür Modell VILIA 1L, Drückseite in Weiß. Drücker Area51, schwarz lackiert. Parkett Eiche Weiß Lackiert von Garofoli.
ь модели VILIA 1L, сторона открытия от себя, белый цвет. Ручка Area51, черная лакировка. Паркет Garofoli, белый лакированный дуб.





Porta a battente modello VILIA 1L, colore laccato Ral grigio basalto 7012, a richiesta. Maniglia Area51, cromo satinato.
Hinged door, mod. VILIA 1L, Ral lacquer finish basalt grey 7012, on request. Area51 handle, satin finish chrome.
Porta à battant modèle VILIA 1L, couleur laccué RAL gris basalte 7012, sur demande. Poignée Area51, chrome satiné.

Porta scorrevole a scomparsa mod. VILIA 1L, colore laccato RAL 7012, a richiesta. Doppia coppia di maniglie a vaschetta SCIVOLA, cromo satinato.
Sliding pocket door mod. VILIA 1L, RAL 7012 lacquer finish, on request. Double pair of recessed SCIVOLA handles in satin finish chrome.
Porta coulissante à disparition mod. VILIA 1L, couleur laccué RAL 7012, sur demande. Deux paires de poignées encastrées SCIVOLA, chrome satiné.

Linee essenziali,
protagoniste di interiors
dal sapore cosmopolita



Porta a battente modello VIA 1TV, colore bianco, con vetro Madras satinato. Pomolo Garofoli grande, cromo satinato. Parquet
Hinged door, mod. VIA 1TV, white with satin finish Madras glass. Large Garofoli knob, satin finish chrome. Garofoli parquet wengé oak
Porte à battant modèle VIA 1TV, couleur blanc, avec verre Madras satiné. Grand pommeau Garofoli, chrome satiné. Parquet Garofoli c
Puerta batiente modelo VIA 1TV, color blanco, con cristal Madrás satinado. Pomo Garofoli grande, cromo satinado. Parquet Garofoli r
Flügeltür Modell VIA 1TV in Weiß, mit satiniertem Madrasglas. Großer Knopf Garofoli in Chrom satiniert. Parkett von Garofoli in Eiche
Распашная дверь модели VIA 1TV, белый цвет, с сатинованным стеклом Madras. Ручка Garofoli большая, сатинованный хро



olmo ghiaccio

olmo grigio

olmo sabbia

rovere sbiancato

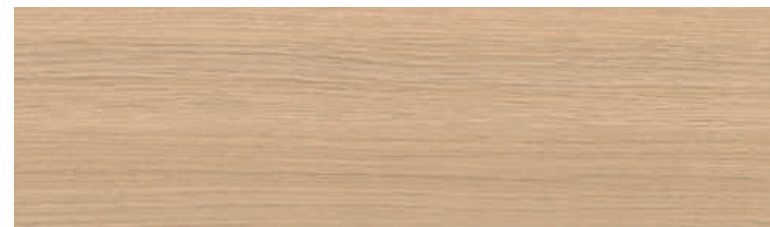

bianco venato



bianco

white
blanc
blanco
weiss
белый

laccato bianco opaco *

matt white lacquered
laqué blanc mat
lacada blanca mate
Mattweiß lackiert
цвета по шкале RAL по заказу

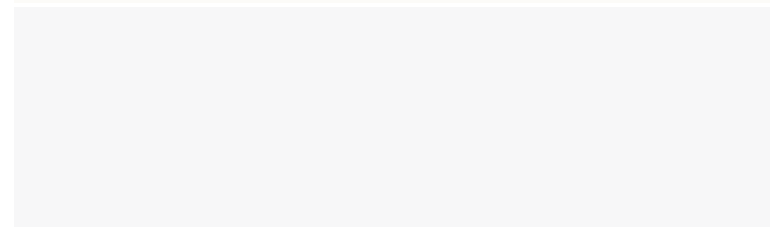
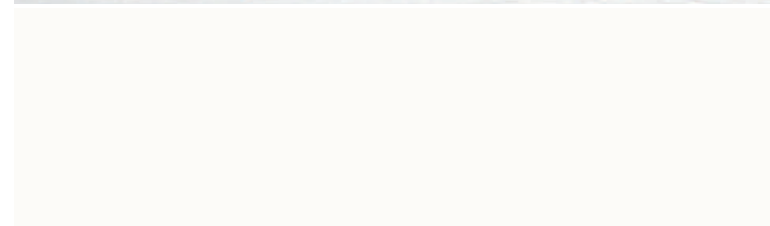

Colori RAL a richiesta
RAL colours on request
Couleurs RAL sur demande
Colores RAL bajo pedido
RAL-Farben auf Anfrage
Цвета по шкале RAL по заказу





FILIA 1F

DUILIA 2F

TRINA 3F

QUINTIA 5F



VIA 1TV

KIVIA 1V2015

ZINIA 1V



LUNA 1B

SOBRIA 2B

GOTRIA 3B

VIERA 1B1V

VONA



ALIA 1PA

GALIA 2PA

TRALIA 3PA

VELIA 1PA1V

o le cerniere di dimensioni maggiorate.
 and Kivia have increased dimensions.
 ossèdent des charnières de dimensions augmentées.
 tienen bisagras de mayor tamaño.
 ivia haben Scharniere in Übergröße.
 ют петли больших размеров.

door | porte à battant | puerta batiente | Flügeltür | распашная дверь

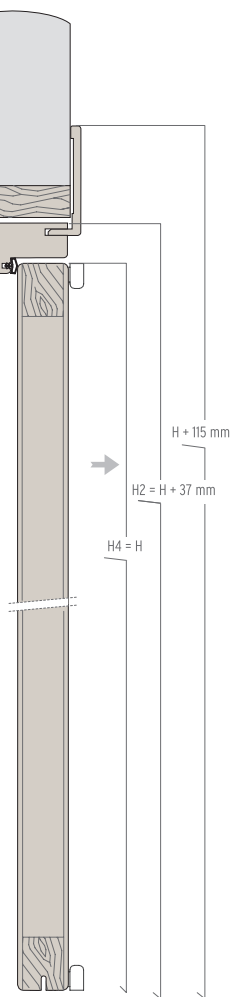
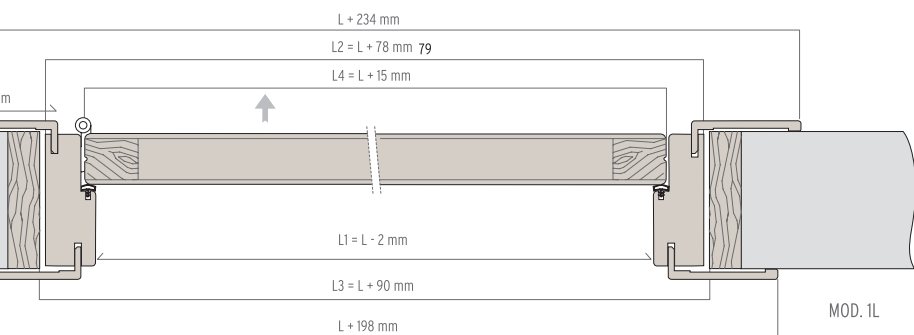

TELAI | FRAMES | CHASSIS | MARCOS | RAHMEN | ДВЕРНЫЕ КОРОБКИ

standard | standard | de série | estándar
standard | стандартно

pfs: 70 > 145 mm

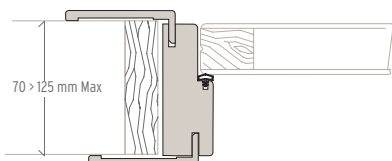

optional con imbotte | optional with jamb
option avec intrados | con intradós opcional
Wahlweise mit Laibung | вариант: дверная
коробка с притвором.

pfs: 150 > 215 mm

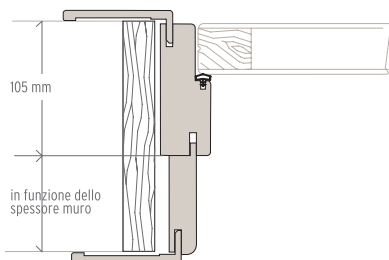

BATTISCOPA | SKIRTING BOARD | PLINTHE | ZOCALO | SOCKELLEISTEN | ПЛИНТУС

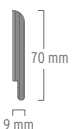

porta scorrevole a scomparsa | retractable sliding door | porte coulissante escamotable | puerta corredera retráctil | versenkbare Schiebetür | выдвигающая раздвижная

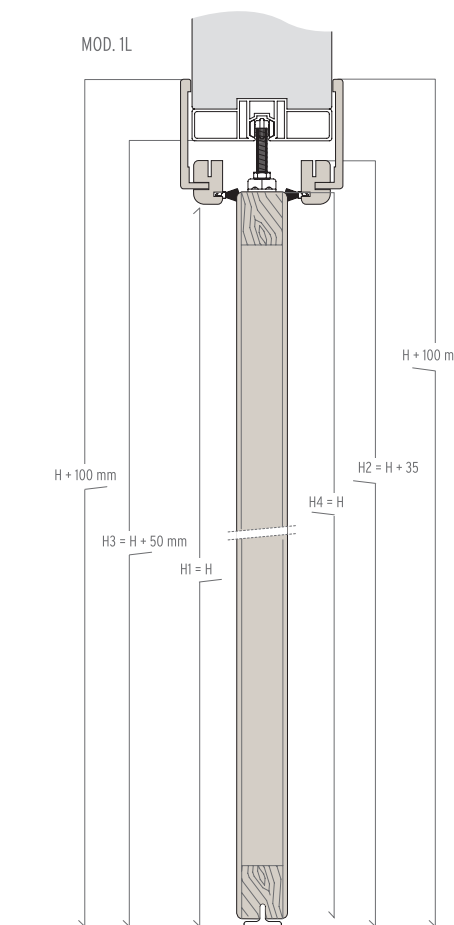
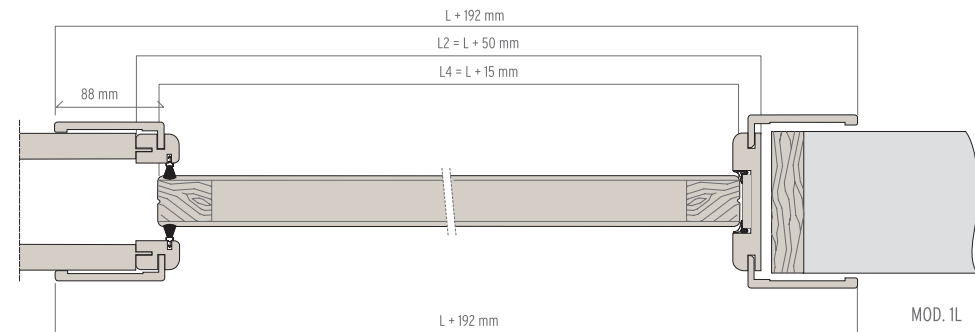

TELAI | FRAMES | CHASSIS | MARCOS | RAHMEN | ДВЕРНЫЕ КОРОБКИ

standard | standard | de série | estándar
standard | стандартно

pfs: 90-110-130-150 mm

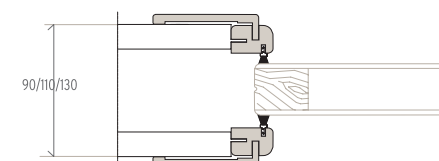

optional con imbotte | optional with jamb
option avec intrados | con intradós opcional
Wahlweise mit Laibung | вариант: дверная
коробка с притвором.

pfs: con dec > = 20 mm

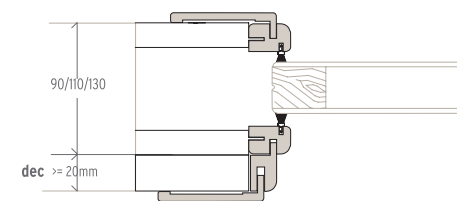

BATTISCOPA | SKIRTING BOARD | PLINTHE | ZOCALO | SOCKELLEISTEN | ПЛИНТУС



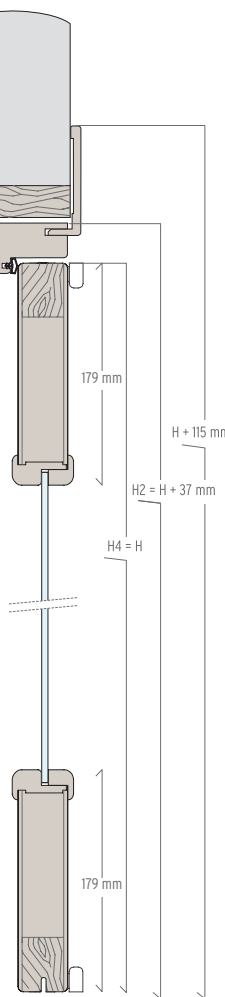
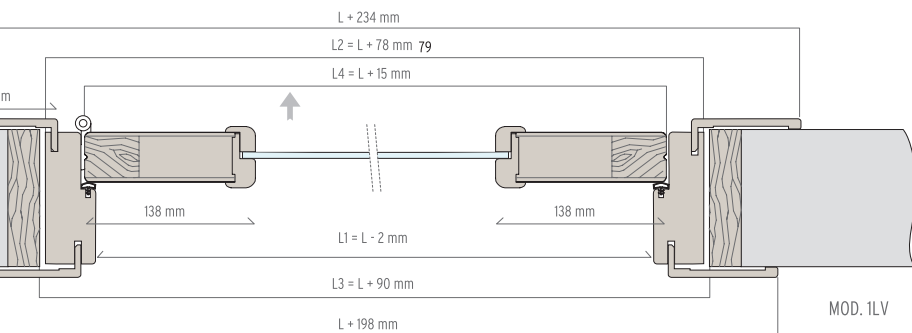

TELAJ | FRAMES | CHASSIS | MARCOS | RAHMEN | ДВЕРНЫЕ КОРОБКИ

standard | standard | de série | estándar
standard | стандартно

pfs: 70 > 145 mm

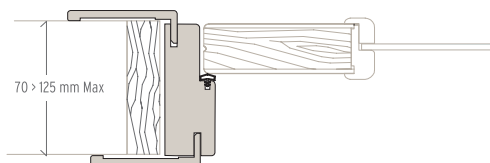

optional con imbotte | optional with jamb
option avec intrados | con intradós opcional
Wahlweise mit Laibung | вариант: дверная коробка с притвором.

pfs: 150 > 215 mm

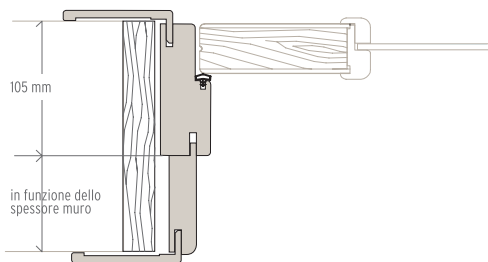

BATTISCOPA | SKIRTING BOARD | PLINTE | ZOCALO | SOCKELLEISTEN | ПЛИНТУС

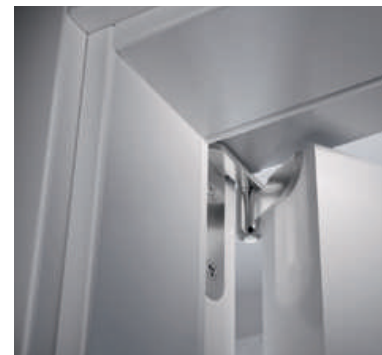
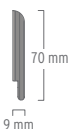

porta fuori misura con taglio a spigolo dell'anta, lato cerniera.
custom size door with corner cut panel on hinge side.
porte hors série avec coupe franche du vantail, côté charnière.
puerta de medidas especiales con arista a 90° del lado de las bisagras.
Tür mit Sondermaßen, scharnierseitig spitz zugeschnittenem Türblatt.
дверь нестандартных размеров с острым углом створки со стороны петли.

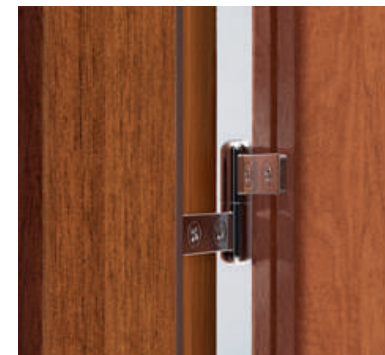

cerniera centrale, disponibile a richiesta
central hinge, available on request
charnière centrale, disponible sur demande
bisagra central, accesorio opcional
Ais Optional erhältlich, mittleres Scharnier
центральная петля, поставляется по заказу



optional: cerniera a scomparsa
optional: hidden hinge
en option: charnière escamotable
accesorio opcional: bisagra integrada
Optional: verdecktes Türband
вариант по заказу: скрытая петля

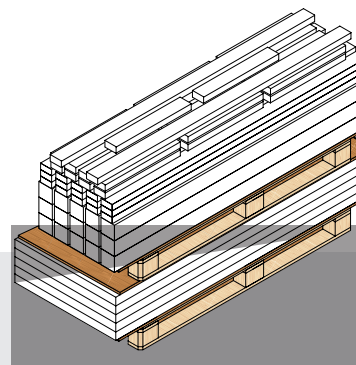

Bancale unico

Porta Vilia 1L: 25 imballi singoli con ante con solo scassi, montanti, traverse telaio, ferramenta sfusa, mostrine, allargamento imbotte (se presente)

Versioni battenti singole e scorrevoli a scomparsa singola. Dotazioni delle porte a bancale: porte battenti solo con cerniere a bilico e serratura patent o toilet; porte scorrevoli a scomparsa solo con kit di chiusura mini scivola o doppia; vaschetta mini scivola;

Spedizione a bancale disponibile solo per versioni battente singola, scorrevole a scomparsa singola. Solo per misure: 2100 x 600 - 700 - 800 - 900

Única paleta

Puerta Vilia 1L: 25 embalajes individuales con puertas (sólo huecos, montantes, travesaños marco, herrajes sueltos, tapajuntas, ensanchamiento intrados si es el caso)

Versiones de hoja batiente simples y correderas integrables simples. Equipamientos de las puertas en palet: puertas de hoja batiente solo con bisagras basculantes y cerradura patent o toilet; puertas correderas integrables solo con kit de cierre mini scivola o doble; manija embutida mini scivola;

Envío en paleta solo para las versiones batientes simples y correderas integrables simples. Solo para las medidas: 2100 x 600 - 700 - 800 - 900

Single pallet

Vilia 1L door: 25 single door packages, doors with only cut-outs, uprights, frame cross-pieces, loose hardware, mountings, additional frame (if present)

Single hinged and single sliding pocket versions. Fittings on palletised doors: hinged doors only with swivel hinge and patent or toilet lock; sliding pocket doors only with mini scivola or double closure kit; mini scivola handle.

Pallet shipping available only for single hinged, sliding and pocket versions. Only for sizes: 2100 x 600 - 700 - 800 - 900

Sammelpalette

Tür Vilia 1L: 25 Einzelpackungen mit Türblättern nur mit Ausfräsungen, Rahmen-Längs-Querpfosten, Beschlägen lose, Blenden, ggf. Leibung

Ausführungen mit einzelnen Flügel- und versenkbaren Schiebetüren, Ausstattung der Türen pro Palette: Flügeltüren nur mit Zapfenscharnieren und Patent- oder Toiletenschloss; versenkbare Schiebetüren nur mit Mini- oder Doppelgleitführungen-Schlosssatz; Mini Gleitführungen;

Lieferung auf Palette nur für Versionen einzelne Flügeltür, einzelne innwandige Schiebetür. Nur für Maße: 2100 x 600 - 700 - 800 - 900

Palette unique

Porte Vilia 1L: 25 emballages individuels contenant des po découpés, montants, traverses cadre, quincaillerie en vrac, imposte supérieure (le cas échéant)

Versions à battants simples et coulissantes escamotables. Équipements des portes sur palette : portes à battants unic charnières à pivot et serrure patent ou toilet ; portes couliss unquement avec kit de fermeture mini scivola ou double;

Expédition sur palette disponible uniquement pour les ver individuel, coulissant escamotable individuel. Uniquement 2100 x 600 - 700 - 800 - 900

Один поддон

Дверь Vilia 1L: 25 отдельных упаковок, содержащих ств с пазами, стойки и поперечины коробки, разобранную наличники, дополнительную дверную раму (при наличи

Одностворчатые распашные и одностворчатые раздви убирающиеся вероки. Комплектация дверей, поставя поддонах: распашные двери только с поворотными пет ним сантехническим замком; раздвижные убирающиеся с мини-набором для закрытия скользящих или двойн врезная мини-ручка для скользящих створок;

Отгрузка на поддонах возможна лишь только для одност распашных и раздвижных убирающихся дверей. Только 2100 x 600 - 700 - 800 - 900

porta a battente
hinged door
porte à battant
puerta batiente
Flügeltür
распашная дверь
L 600 / 700 / 800 / 900
H 2100

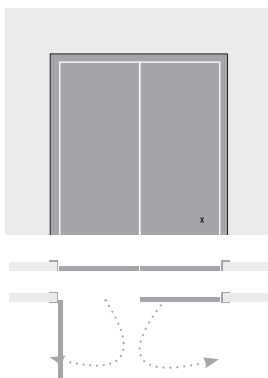

porta doppia a battente
double hinged door
porte double battant
puerta doble batiente
Doppelflügeltür
двупольная распашная дверь

* **anta semifissa apribile all'occorrenza** | semi-fixed leaf that can be opened at need | porte semi-fixe ouvrante si nécessaire | hoja semifija practicable cuando es necesario | halb feststehender Türflügel, zum Öffnen bei Bedarf | пассивная створка открывается по необходимости

chiusura a libro
folding door
porte repliable
cierre de libro
Harmonikatür
складная дверь

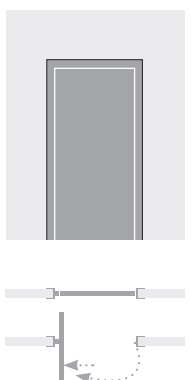

rototraslante
pivoting door
pivotante coulissante
rototraslante
Drehschiebetür
поворотно-сдвижная дверь

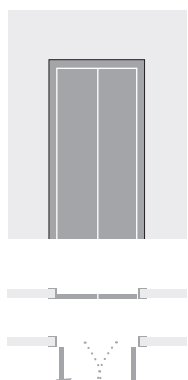

salvaspazio **
space-saving
gain de place
ahorra-espacio
Drehschiebetür
компактная
(Mod 1L)

chiusura Mix
Mix folding door
fermeture Mix
cierre Mix
Mix-Tür
дверь в исполнении Mix

realizzabile solo con l'utilizzo di cerniere a scomparsa | only possible using flush hinges | réalisable uniquement avec des charnières escamotables | realizable exclusivamente con bisagras integradas | nur mithilfe des Einsatzes von versenkten Scharnieren realisierbar | выполняется только с использованием скрытых петель

realizzabile solo con l'utilizzo di telai perimetrali | can only be created using perimeter frames | réalisable seulement en utilisant des châssis périmétraux | solo se realiza con el empleo de marcos perimetrales | nur mithilfe des Einsatzes von Umrissrahmen realisierbar | только в исполнении с наружной коробкой

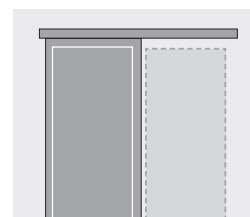

con telaio
with frame
avec châssis
con marco
mit Rahmen
с наружной

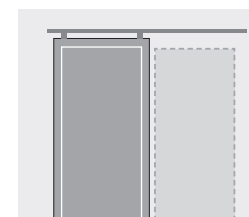

sistema Linea
Linea sliding door
système Linea
sistema Linea
Linearsystem
система Linea

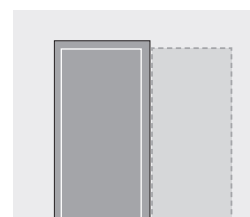
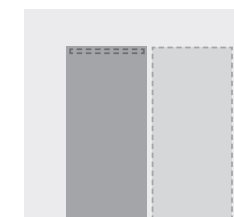

con telaio
with frame
avec châssis
con marco
mit Rahmen
с каркасом

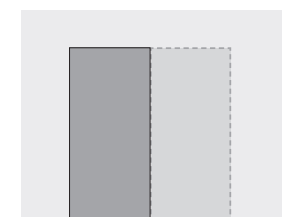

senza telaio
without frame
sans châssis
sin marco
ohne Rahmen
без каркаса

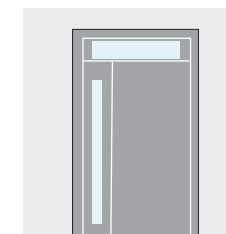
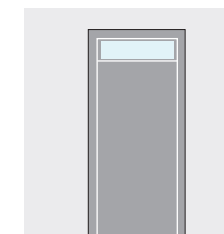
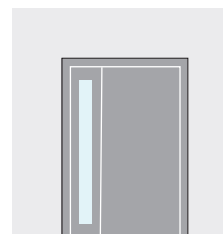

sopraluce / fiancoluce ***
transom / sidelight
imposte / jour latéral
tragaluz superior / tragaluz lateral
Verglasung oben / seitlich
верхнее остекление / боковое

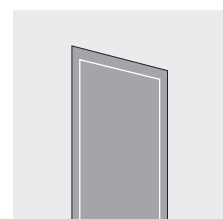

porta obliqua **
slanted door
porte inclinée
puerta buhardilla
Trapeztür
скошенная дверь

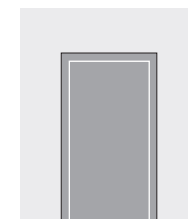

porta a ventola
swinging doors
portes va-et-vient
puertas de vaivén
drehtüren
качающиеся двери



pre mirato alla qualità,
sostenibile delle proprie
a decisa politica ambientale.
to al raggiungimento di

gestione della qualità,
endorsement of forest

hip Council® (FSC- C127292)

ays aimed at quality, promoting
ot of its business activities and
ental policy. A philosophy which
ent of important goals.

gestione della qualità,
endorsement of forest

hip Council® (FSC- C127292)

certificato vi rimandiamo al link: <http://info.fsc.org>
certificate, please refer to the link: <http://info.fsc.org>



Le **Groupe Garofoli** a toujours recherché la qualité,
promouvant le développement durable de ses activités et
poursuivant une politique environnementale claire. Une
philosophie qui a permis d'atteindre des objectifs majeurs.

- >2001_ISO 9001 Sistema di gestione della qualità.
- >2009_PEFC Program for endorsement of forest
certification schemes
- >2010_FSC Forest Stewardship Council® (FSC- C127292)

El **Grupo Garofoli** persigue desde siempre la calidad,
promoviendo el desarrollo sostenible de sus actividades y
adoptando una específica política ecológica. Esta filosofía lo
ha llevado a alcanzar importantes objetivos.

- >2001_ISO 9001 Sistema di gestione della qualità.
- >2009_PEFC Program for endorsement of forest
certification schemes
- >2010_FSC Forest Stewardship Council® (FSC- C127292)

Die **Gruppe Garofoli** setzt seit jeher auf Qualität, und in diesem
sinn auf eine nachhaltige, umweltverträgliche Firmenpolitik.
Eine Unternehmensphilosophie, die sich unter allen Aspekten als
zielführend und gewinnbringend erwiesen hat.

- >2001_ISO 9001 Sistema di gestione della qualità.
- >2009_PEFC Program for endorsement of forest
certification schemes
- >2010_FSC Forest Stewardship Council® (FSC- C127292)

Группа **Garofoli** всегда заботилась о качестве,
способствовала экологически рациональному развитию
своего бизнеса, придерживаясь твердой стратегии,
связанной с защитой окружающей среды. Такой подход
позволил группе добиться важных результатов.

- >2001_ISO 9001 Sistema di gestione della qualità.
- >2009_PEFC Program for endorsement of forest
certification schemes
- >2010_FSC Forest Stewardship Council® (FSC- C127292)

**Tutti i modelli possono subire in qualsiasi momento senza
preavviso qualche lieve variazione nelle sezioni, nella
struttura, nel disegno e nel colore; pertanto, qualora a nostro
insindacabile giudizio resti immutata l'estetica complessiva
e la solidità della porta, il cliente non potrà recedere
dal contratto, né avrà diritto a sconti o abbuoni particolari.
Tutte le essenze, i colori e le trasparenze dei vetri, particolari
dei modelli e modelli delle porte illustrati nel presente catalogo
sono da ritenersi indicativi e possono subire modifiche.**

All models may be subject to slight variations in section, structure,
design and colour at any time, without advance notice; therefore,
if the overall appearance and solidity of the door remains
unchanged in our unquestionable judgement, the client may not
withdraw from the contract, nor be entitled to special discounts
or rebates. All of the woods, coloured and transparent glass, door
models and details of the models illustrated in this catalogue
are merely indicative and may be subject to modification.

Tous les modèles peuvent subir, à tout moment et sans préavis,
de légères variations dans les sections, la structure, le design
et la couleur; par conséquent, lorsque l'esthétique globale et la
solidité de la porte restent telles qu'elles selon notre jugement sans
appel, le client ne pourra annuler le contrat ni aura le droit
à réductions ou remises particulières. Tous les essences, teintes
et transparences des vitres, détails des modèles des portes illustrés
dans ce catalogue sont à considérer comme indicatifs et peuvent
être sujets à modifications.

Todos los modelos pueden sufrir, en cualquier momento y sin
previo aviso, leves modificaciones en las secciones, la estructura,
el motivo o el color; mientras estas modificaciones, a juicio
inapelable del fabricante, no alteren la estética general ni la solidez
de la puerta, el cliente no podrá rescindir el contrato ni tendrá
derecho a descuentos o bonificaciones de ningún tipo. Todas las
maderas, los colores y las transparencias de los cristales, el diseño
de las puertas y los respectivos detalles ilustrados en este catálogo
deben considerarse indicativos y pueden sufrir modificaciones.

Der Hersteller behält sich das Recht vor,
ohne Vorankündigung geringfügige mass-
farbänderungen vorzunehmen; sofern na-
ermessen des Herstellers dadurch weder
robustheit der tür beeinträchtigt werden
auf stornierung des auftrags und/oder p-
gutschriften jeglicher art. Alle hölzer, die
des glases, details der modelle und mod-
abgebildeten türen haben reinen beispiele
daher möglich.

Все модели могут претерпеть в лю-
предупреждения небольшие измен-
конструкции, дизайна и цвета. Поз-
неоспоримому мнению общий вид
меняются, клиент не имеет права
также требовать скидку или специ-
Все породы древесины, цвета, сте-
детали моделей и модели дверей,
каталоге, должны считаться ориен-
претерпеть изменения.

GIDEA

GAROFOLI
GROUP

new generation doors

Garofoli SpA

Via Pigni 59
60022 Castelfidardo
AN Italia

T +39 071 72 06 830
F +39 071 72 06 838

info@gidea.it _ www.gidea.it

www.garofoli.com

